

HUROM *Chef*

GH Serija

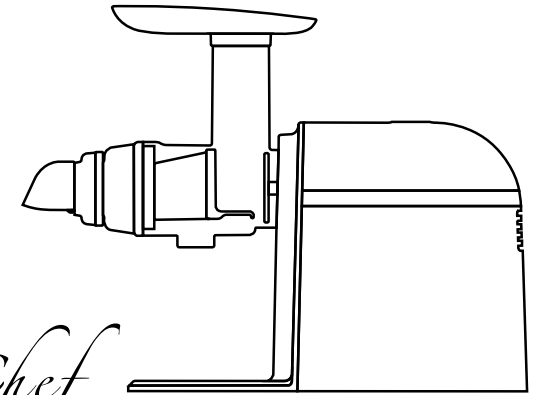

02

Mere opreza za
bezbednu upotrebu

04

Spisak delova

05

Kompozicija bubnja
po funkcijama

06

Kako sastaviti

10

Pravljenje nudli

12

Mere opreza tokom upotrebe

13

Pre kontaktiranja tehničke
podrške za popravku

14

Garancija/ Specifikacija

15

Etape u pravljenju soka
po sastojcima

Hurom instrukcije za upotrebu u domaćinstvu (garancija uključena)

1. Pročitajte "Mere opreza za bezbednu upotrebu (Strana 2)" pažljivo i koristite uređaj kako je opisano.
2. Uputstvo uvek držite u blizini i čuvajte za buduću upotrebu.
3. Pre nego što uključite uređaj, pogledajte da li voltaža koja je opisana na etiketi uređaja odgovara Vašoj lokalnoj voltaži.
4. Sva poboljšanja u kvalitetu su podložna promenama, bez prethodne najave.

HUROM

www.hurom.com

4DB010055_V.01

Mere opreza za bezbednu upotrebu

1. Trebalo bi da pročitate 'Mere opreza za bezbednu upotrebu'
2. Treba da postupate po koracima u odeljku "Mere opreza za bezbednu upotrebu"
3. Mere opreza su klasifikovane kao što sledi.



Upozorenje Nepostupanje po pravilima može izazvati ozbiljne povrede ili smrt.



Uređaj ne uključivati ili isključivati mokrim rukama. To može izazvati elektro-šok ili povrede



Koristite isključivo napon od 230 V. To može izazvati električni udar, požar ili čudno ponašanje uređaja. Ako je voltaža drugačija, to može skratiti život motora ili izazvati kvar.



Pravilno uključite kabl i stavite ga u utičnicu.

Može izazvati električni udar ili požar.



Ako tokom upotrebe uočite neobičan miris, dim, zvuk ili zagrejanost uređaja, kao i probleme u radu, molimo Vas da odmah isključite uređaj i kontaktirate ovlašćeni servis. Može izazvati povrede ili kvar.



Ne vršite promene na uređaju, uređaj takođe ne treba samostalno rastavljati ili popravljati. Nikada ne gurajte prste, strane supstance ili objekte, kao što je igla u razmake i rupe na uređaju.

Može izazvati požar, električni udar ili kvar. Za bilo kakvu tehničku podršku kontaktirajte ovlašćeni servis.



Kada su kabl i žice pokvareni ili oštećeni, a utikač se olabavio, molimo Vas da ne uključujete uređaj. To može izazvati električni udar, požar ili povrede.



Uređaj nikada ne prskajte vodom i ne dozvolite da bude vlažan

Pazite da bilo kakve tečnosti ne dođu blizu prekidača uređaja.



Prekidač ne pipajte mokrim rukama. To može izazvati električni udar, požar ili povrede.



Nikada ne rastavljajte bubanj tokom upotrebe. Nikada ne gurajte prste i strane objekte kao što su viljuške, kašike itd. u otvor za ubacivanje hrane ili otvor gde izlazi sok. Ovo može izazvati električni udar, požar, kvar ili eksploziju. Koristite utičnicu sa uzemljenjem.



Ne ubacujte prste, strane objekte ili supstance u rupe i useke na uređaju. Ako se koristi neki strani objekat, to može dovesti do štete, povrede ili kvara.

To može izazvati povrede ili kvarove.



Uređaj držite van domašaja dece. Uređaj mogu koristiti i lica sa smanjenim fizičkim, senzornim i mentalnim sposobnostima, kao i osobe bez iskustva, pod uslovom da imaju nadzor ili su pročitali uputstvo, kao i da razumeju bezbedne načine za korišćenje aparata i razumeju potencijalne opasnosti. Deca se ne smeju igrati sa uređajem. Čišćenje i održavanje ne smeju sprovesti deca bez nadzora. Deca ne smeju koristiti uređaj. Uređaj, kao i kabl držite van domašaja dece.

Ovaj uređaj ne treba biti korišćen od strane osoba koje nemaju iskustva i znanja, uključujući i decu. Upotreba aparata od strane dece, koja podrazumeva uzroke povreda, nesrećnih slučajeva ili kvarova.



Ako je kabl za napajanje oštećen, mora se zameniti od strane proizvođača, servisa ili ovlašćenog lica, kako bi se izbegle potencijalni nesrećni slučajevi.



Nikada ne vršite promene na uređaju, uređaj takođe ne treba samostalno rastavljati ili popravljati.



Ako je kabl oštećen, žice vire ili je utikač pokvaren, ne koristite uređaj.

HUROM

Specifikacije proizvoda

● Ime proizvođača	Sokovnik	● Dužina kabla	1,4 m
● Ime modela	GH Senja	● Motor	Monofazni
● Voltaža	230 V	● Osigurač	250 V 5 A
● Frekvencija	50 Hz	● Težina	6 kg
● Potrošnja struje	200 W	● Dimenzije	Širina 424 mm Dužina 163 mm Visina 345 mm
● Broj obrtaja u minutu	70 RPM	● Preporučeno vreme rada	Manje od 30 minuta

Garancija

Garantovani period kvaliteta Za motor 10 godina.
Ostali delovi uređaja 2 godine

HUROM



REFOTB

Ekskluzivni uvoznik i distributer Refot B

Pčinjaska 15a, 11 000 Beograd, tel: 011 6456 151, 3087 004
e-mail: info@refot.com

OVLAŠĆENI SERVIS: FOTO SERVIS DOO
Deli Radivoja 1, 11000 Beograd
tel.: 011 644 7958, fax.: 011 7823-017
e-mail: info@fotoservis.rs

HUROM

Sastojci	Koraci u pravljenju soka po sastojcima				
	Meki sastojci		Tvrdi sastojci i lisnati zeleniš		
	← 1	2	3	4	→ 5
Paradajz	✓				
Kivi	✓				
Grožđe	✓				
Jabuka	✓				
Pomorandža	✓	✓			
Lubenica		✓	✓	✓	
Krastavac			✓	✓	
Šargarepa				✓	✓
Prokelj				✓	✓
Celer				✓	✓
Angelica Utilis Makino				✓	✓
Kupus				✓	✓
Peršun				✓	✓
Pšenica				✓	✓
Igljice bora				✓	✓

- Ova tabela se preporučuje pri pravljenju soka.
- Koristite odgovarajući nastavak po sastojcima i količini pulpe koja ostaje nakon upotrebe određenih sastojaka (npr. Kada izlazi previše soka sa pulpom, podesite podesivu kapicu za nastavke na veći broj, a ako pulpa ne izlazi lako onda podesivu kapicu za nastavke pomerite na manji broj).



Oprez Nepostupanje po uputstvu može dovesti do ozbiljnih povreda ili štete na uređaju.



Ne ubacujte prste, strane objekte ili supstance u rupe i useke na uređaju. Ako se koristi neki strani objekat, to može dovesti do štete, povrede ili kvara.



Ako uočite curenje gasa ne stavljajte kabl u utičnicu. Otvorite prozor kako biste odmah provetrlili prostoriju.

To može izazvati povrede ili kvarove.



Ako se tokom normalnog rada zaustavi kretanje svrdla, pritisnite dugme za unazad (REV) i držite ga 2-3 sekunde; tako je rad potpuno zaustavljen, pa potom pritisnite ON dugme ponovo.

Ako se ovaj slučaj ponavlja tokom rada, mogu se oštetiti delovi što može dovesti do smanjene produktivnosti i pregrevanja motora. Ako se problem i dalje ponavlja, odmah ugasisite uređaj i kontaktirajte korisnički servis.



Ako se sastojci zaglave u bubnju tokom rada, molimo Vas da zaustavite uređaj i pogurate sastojke na dole delom za guranje hrane 3- 4 puta kako bi se izbegao kvar.

Ovo može izazvati kvar pojedinih delova, a može i usporiti proces pravljenja soka.



Tokom rada, bubanj, kao ni drugi delovi, se ne smeju rastavljati ili sastavljati.

Ovo može izazvati povrede ili kvar. Uverite se da je uključen STOP režim dok sastavljate ili rastavljate uređaj, nakon što ste uređaj isključili iz struje. Svaki put kada želite da sprovedete neku promenu na uređaju, uverite se da je uređaj isključen i kabl izvučen iz struje.



Pazite da nikakav šal, narukvica, kravata itd. ne upadnu u levak za hranu.

Ovo može izazvati povrede ili kvar.



Uređaj postavite na ravnu i stabilnu površinu kako biste izbegli lom ili oštećenje uređaja.

Nepostupanje po instrukcijama može dovesti do povreda ili kvara.



Ne koristite aparat duže od 30 minuta.

To može izazvati kvar motora zbog pregrevanja.

Prvo ohladite uređaj dovoljno i nakon 5 minuta ga možete uključiti ponovo.



Nikada ne koristite prste, noževe, viljuške ili druge predmete kako biste gurnuli sastojke niz levak. Za te potrebe koristite samo deo za guranje hrane, koji je u pakovanju sa uređajem.

Ovo može izazvati ozbiljne povrede, štetu, kao i kvar samog uređaja.



Ne dozvolite da uređaj padne.

To može izazvati električni udar, požar ili kvar.



Nakon svake upotrebe isključite uređaj iz struje.

Kada izvlačite kabl iz struje, držite sam utikač.

Ako držite kabl, to može izazvati električni udar ili požar.



Delove uređaja ne perite na temperaturi višoj od 80°C. Delove uređaja ne stavljajte u mašinu za sudove, mašinu za sušenje, mikrotalasnu itd.

To može izazvati kvar ili oštećenja na uređaju.



Uređaj teži oko 6 kg. Kada pomerate uređaj, pazite da ne padne.

Ako držite bubanj ili ivicu postolja, postolja može pasti i izazvati povrede, kvar ili oštećenje.

Spisak delova

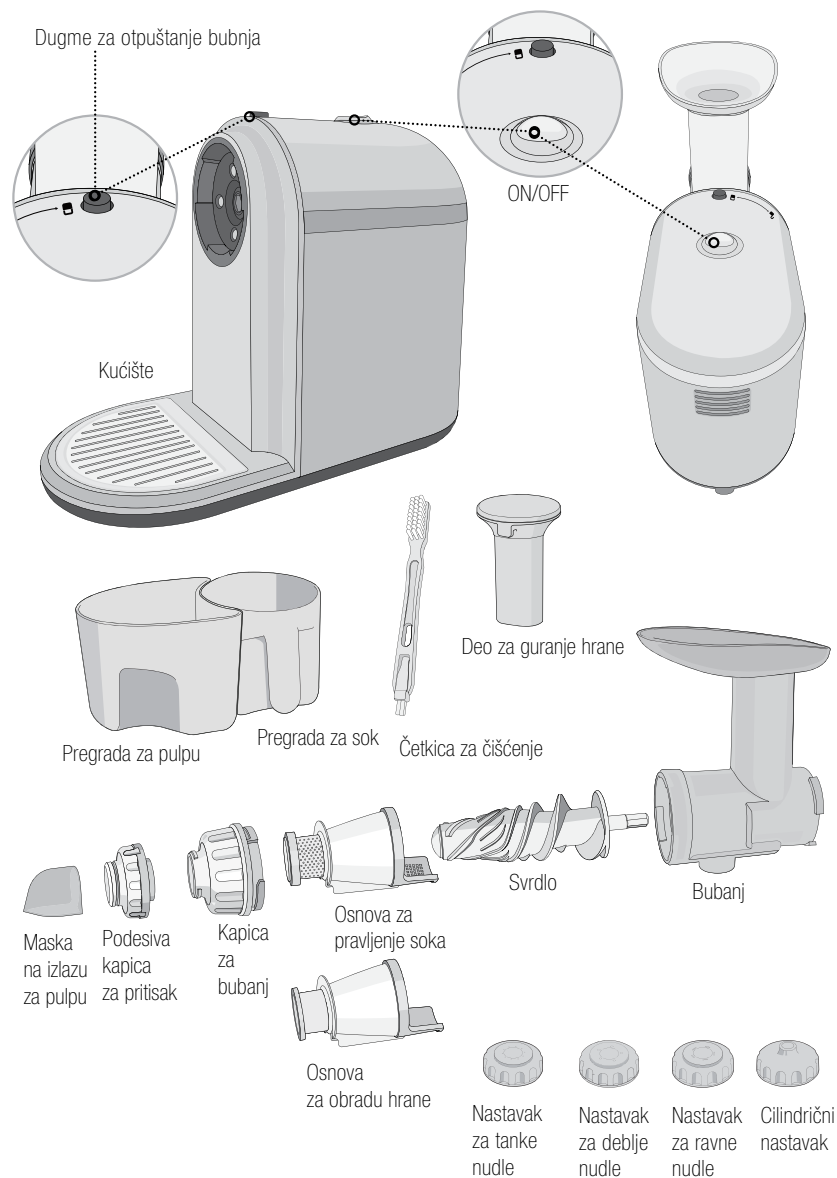

Proverite navode na ovoj strani pre kontaktiranja ovlašćenog servisa ili korisničke podrške za popravke.

Proverite detalje koji su navedeni na ovoj strani pre kontaktiranja korisničke podrške i servisa. Kada se prijavljujete za servis, proverite serijski broj proizvođača ili bar-kod.

● Uređaj pravi buku tokom rada.

- Kada uređaj obrađuje tvrđe sastojke, može doći do pojačane buke. To je normalna pojava dok radi svrdlo. Imajte u vidu da to nije kvar.

- Aparat postavite na stabilnu površinu.

● Količina iscedenog soka je manja nego pre.

Uverite se da mrežica na osnovi za sok nije blokirana. Kada koristite sušene ili ohlađene sastojke to može izazvati skupljanje sastojaka na mrežici.

Ako su se sastojci već zaglavili, molimo Vas da prvo očistite delove i potom nastavite sa upotrebom. Proizvodi koji su ohlađeni ili smrznuti već duži period vremena daju manje soka.

● Uređaj staje tokom rada.

- Da li ste stavili previše sastojaka koji su previše krupni? Pritisnite dugme za nazad (REV dugme) na 3-5 sekundi i onda ga pustite. Ponovite ovaj postupak 2- 3 puta.

* Pročitajte stranu 9 korisničkog uputstva i pratite uputstvo za korišćenje dugmeta za nazad (REV dugme).

Ako svrdlo ne radi i nakon ovih saveta, isključite uređaj iz struje, rastavite bubanj, operite ga i upotrebite ponovo.

● Velika količina ostataka od pulpe se zaglavila oko delova i ne može se isprazniti.

Veliki količina mekanih sastojaka kao što je paradajz, kivi, jagode itd. se može skupiti oko svrdla ili cevi, što može izazvati poteškoće pri pražnjenju.

U tom slučaju, možete koristiti sastojke koji imaju puno vlakana u sebi i gurati ih niz cev delom za guranje hrane 3- 4 puta. Ako problem još uvek nije rešen, isključite uređaj iz struje i rastavite bubanj, operite delove uređaja pa ga ponovo uključite.

* Sva uputstva koja se tiču rastavljanja, čišćenja i održavanja uređaja, možete naći na strani 10 ili putem kontaktiranja korisničkog servisa.

Mere opreza tokom rada uređaja

- Koristite sveže voće i povrće za sokove, jer i oni sami sadrže više soka u sebi. Koristite namirnice kao što su prokelj, pšenicu, kupus, itd.
- Sastojke čuvane u frižideru duže vremena trebalo bi potopiti u hladnu vodu na 10 minuta, pre upotrebe.
- Ako koristite borove iglice, prvo ih potopite u hladnu vodu na sat vremena.
- Kada pravite sok od biljke kudžu, korenje prvo isecite na manje parčice i polako ih, jedan po jedan, stavljajte u cev.
- Nakon što ste iscedili sok iz voća ili povrća, odmah ga popijte. Sok koji duže stoji na otvorenom, izgubiće ukus i prirodnu vrednost.
- Sastojci čija upotreba nije preporučena:
 - Začini, kao što su crni biber ili štapići cimeta.
 - Zrnevlje, kao što su cerealijske, nepotopljeni pirinač, ječam, pasulj itd.
 - Neosušena morska trava, suvi žinseng, suve pečurke, suvo kinesko bilje, školjke, kesten sa korom itd.
 - Voće koje ima tvrde semenke.

Ovo može izazvati kvar zbog pregrevanja motora.

- **Uređaj ne koristite konstantno na duže od 30 minuta.**
Ovo može izazvati kvar zbog pregrevanja motora.
Ako uređaj koristite duže vreme, ugastite ga s vremena na vreme i pustite da se ohladi 5 minuta.
- **Ne stavljajte previše sastojaka u isto vreme.**
Previše sastojaka koji se guraju u cev usporavaju proizvodnju soka.
- **Uverite se da li pulpa izlazi i redovno praznite pregradu za pulpu.**
Previše pulpe može izazvati štetu na delovima, povrede ili kvar.
- **Sastojke gurajte niz cev koristeći isključivo deo za guranje hrane koji ide uz uređaj.**
Ako koristite druge predmete, oni se mogu zaglaviti u bubnju i izazvati štetu, povrede ili kvar.
- **Kada menjate nastavke za nudle, isključite uređaj.**
Nepostupanje po pravilu može izazvati loš rad uređaja ili kvar.

Sastavljanje bubnja prema funkcijama

Za pravljenje soka

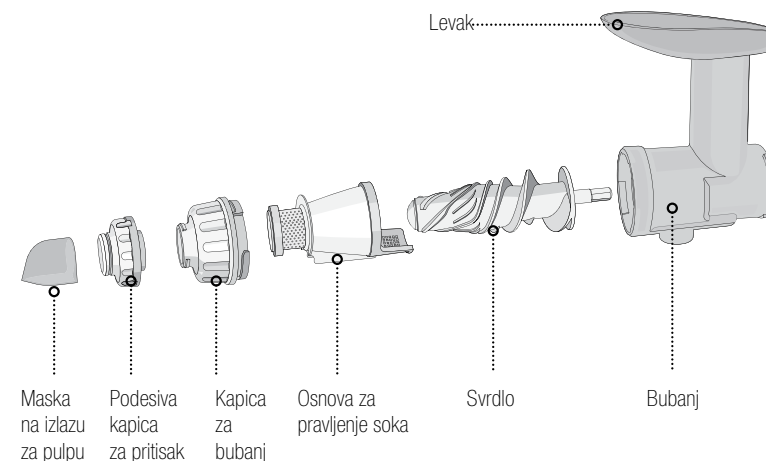

Za obradu hrane

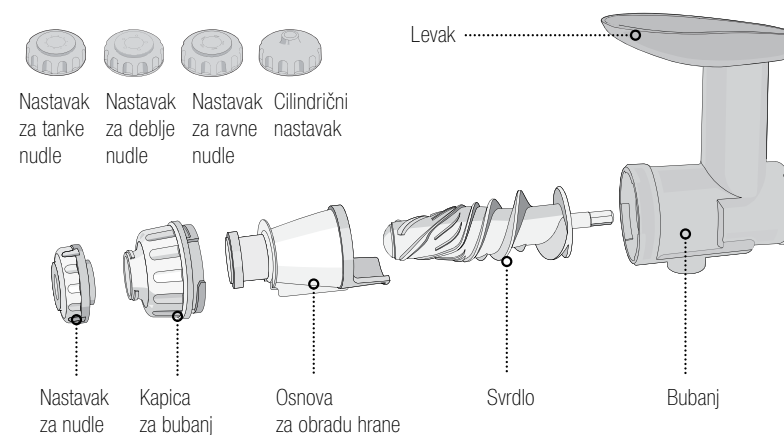

Kako sastaviti uređaj

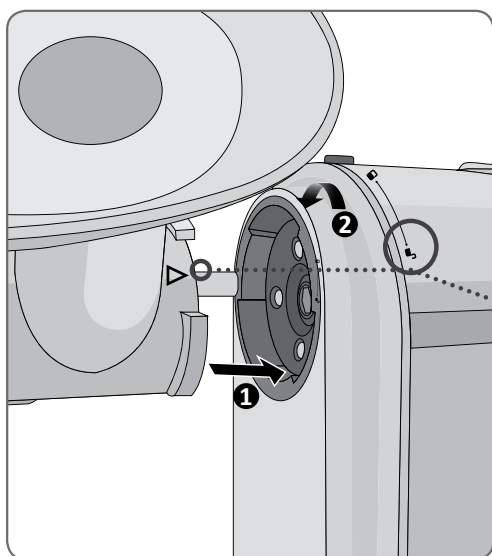

- 1** Nakon što poravnate znak ▷ na bubnju sa znakom (◻) na kućištu, okrećite bubanj u smeru kazaljke na satu do ◻ oznake (otprilike 60 stepeni).

*Kada bubanj rastavljate od kućišta, pritisnite prvo dugme za otpuštanje bubnja, koje se nalazi do broja 1, okrećite bubanj u smeru kazaljke na satu i potom izvadite.

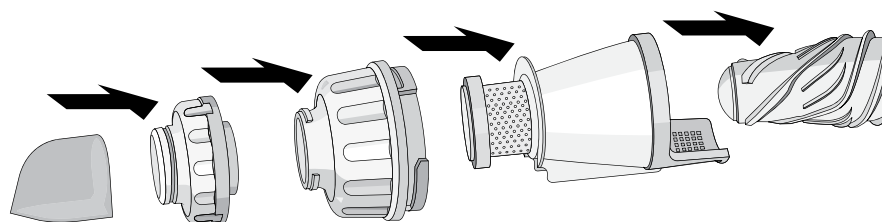
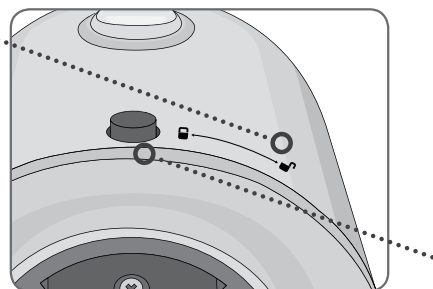

- 3** Nudle makazama isecite na željenu dužinu

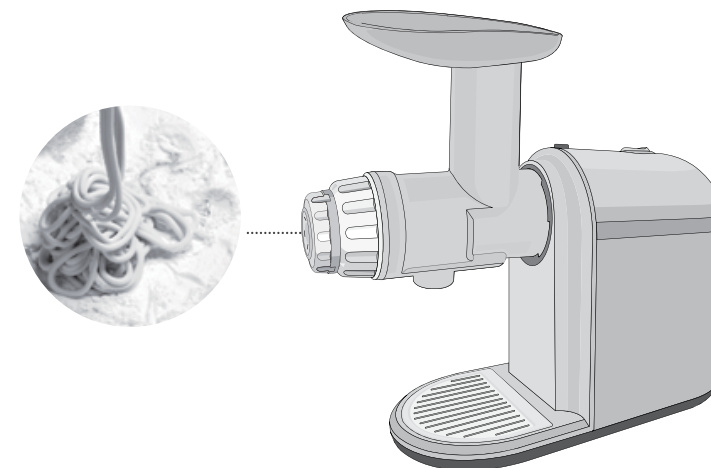

- 4** Nakon što ste završili sa pravljenjem nudli, isključite uređaj, rastavite ga i delove isperite u hladnoj vodi.

Biranje prave osnove uzimajući u obzir hranu i sastojke koji se obrađuju

Sastojci i hrana

Osnova

Voće kao što su jabuke, pomorandže, kruške, grožđe, jagode, kivi itd. Povrće kao što je paradajz, avokado, aloja, prokelj, spanać, šargarepa, krompir, pšenica itd.

Osnova za pravljenje soka

Crvena/ zelena paprika, beli luk, đumbir, bilje, natopljeni pirinač i mahunke itd.

Osnova za obradu hrane

Pasta, debele nudle, baget, sladoled, puter od kikirikija itd.

Osnova za obradu hrane

Pravljenje nudli

1 Postavite svrdlo > osnovu za obradu hrane > nastavke za pravljenje nudli na bubanj.

Kada postavljate osnovu za obradu hrane, ispuščenje postavite okrenuto na dole kao što je prikazano na slici i potom možete nastaviti sa sklapanjem uređaja. Kada postavite kapicu za bubanj, okrenite je u smeru suprotnom od smera kazaljke na satu dok ne upadne na mesto.

Nastavak za nudle postavite na prednji deo kapice za bubanj, zavisno od toga kakve nudle želite i potom okrenite dok ne upadne na mesto.

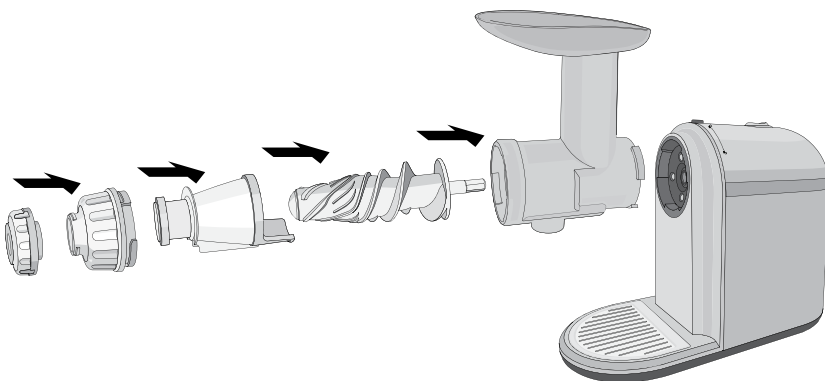

2 Malu količinu pšeničnog brašna pospite po tanjiru koji ćete postaviti ispod otvora za hranu.

Pritisnite ON dugme kako biste počeli sa pravljenjem nudli.

Testo gurajte na dole koristeći deo za guranje hrane.

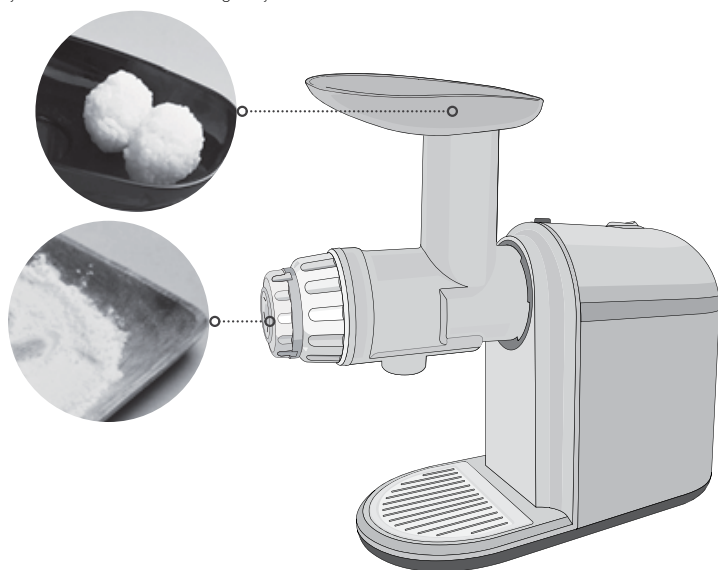

10

2-A

Kako sastaviti bubanj za pravljenje soka

Sastavite bubanj i kućište kao što je prikazano na slici 1.

Potom postavite svrdlo > osnovu za pravljenje soka > kapicu za bubanj > podesivu kapicu za pritisak

Podesivu kapicu za pritisak spojite sa kapičom za bubanj. Osnovu okrenite na dole nakon što ste je namestili kao što je prikazano na donjoj slici.

Kapicu za bubanj postavite na kraj bubnja i okrenite suprotno od smera kazaljke na satu dok ne upadne na mesto. Podesivu kapicu za pritisak potom okrenite i pritisnite na prednji deo kapice za bubanj.

Okrenite podesivu kapicu za pritisak na nivo 1 ili nivo 2 za mekana voće kao što su pomorandže, jagode itd.

Okrenite podesivu kapicu za pritisak na nivo 5 za maksimalan pritisak. Ova opcija je najbolja za šargarepu, cveklu i zeleniš (pogledati sliku 15).

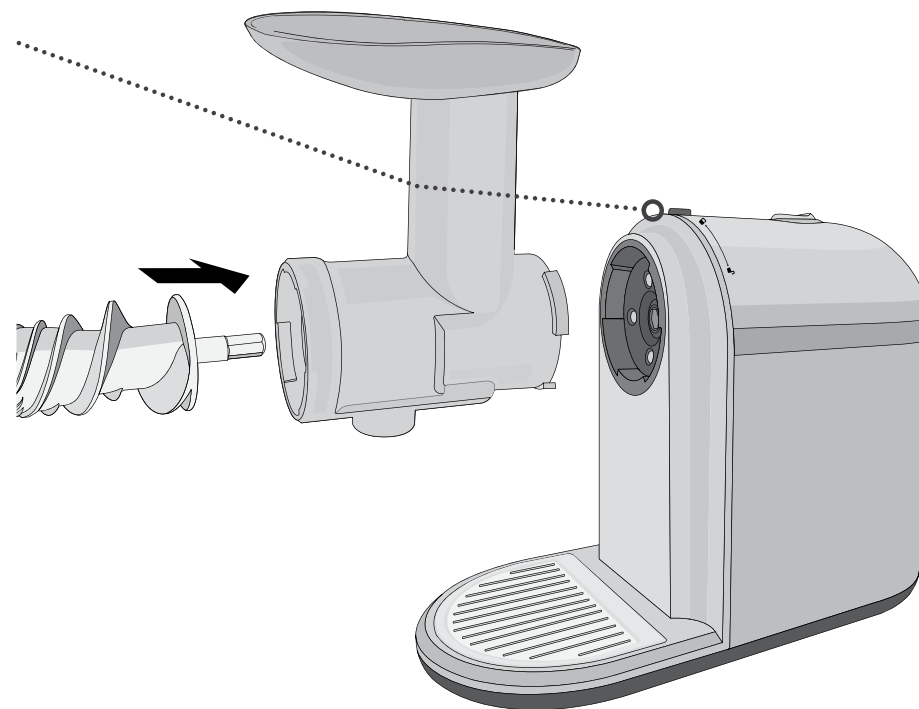

7

Kako sastaviti bubanj

2-B

Za obradu hrane

Sastavite bubanj i kućište kao što je prikazano na slici 1.

Potom postavite svrdlo > osnovu za obradu hrane > kapicu za bubanj > nastavak za nudle

Kada postavljate osnovu za obradu hrane, ispuščenje postavite okrenuto na dole kao što je prikazano na slici i potom možete nastaviti sa sklapanjem uređaja.

Kapicu za bubanj postavite na kraj bubnja i okrenite suprotno od smera kazaljke na satu dok ne upadne na mesto (nastavak za nudle možete menjati po želji, zavisno od toga kakve nudle želite).

Za mlevenje hrane ne koristite nastavke za nudle, već samo kapicu za bubanj.

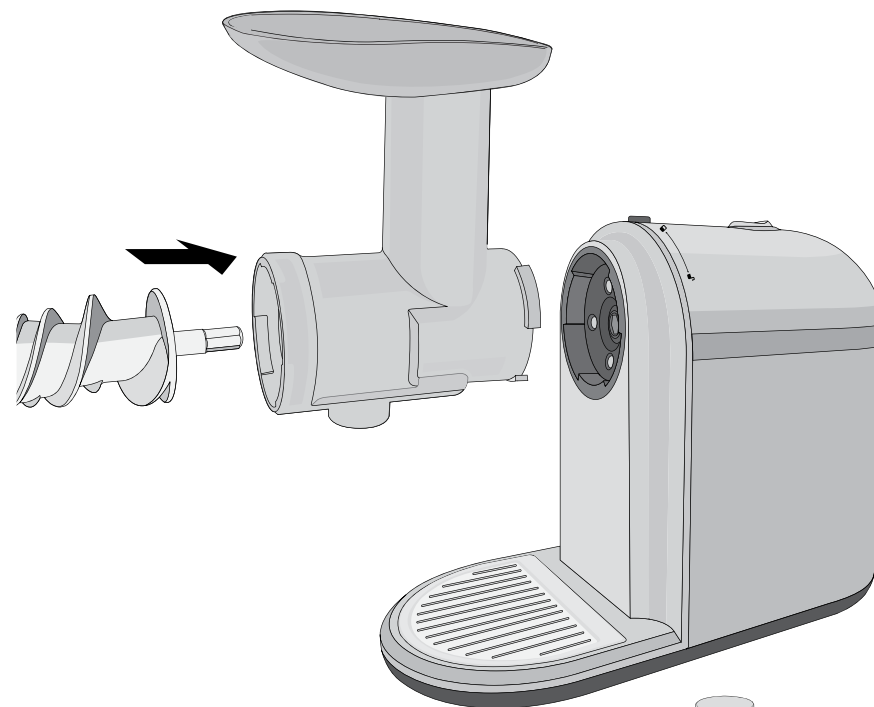
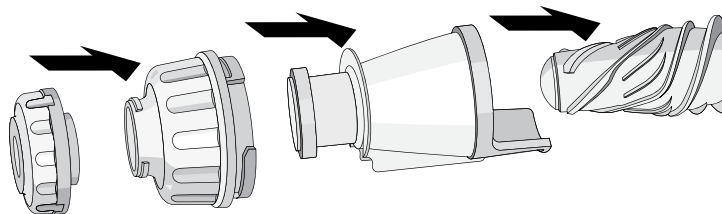

3 1) Ispod bubnja postavite pregradu za sok i pulpu.

Pregrada za sok nije neophodna ako koristite opciju obrade hrane.

2. Uređaj uključite u struju.

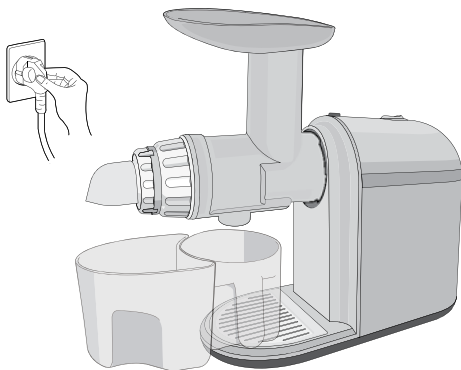

4 1) Pritisnite ON dugme kako biste uključili uređaj.
2) Fino isečeno voće, povrće ili testo stavite u cev.
3) Gurajte ih na dole niz cev, delom koji služi za guranje hrane.

