

BaByliss[®] PARIS

271CE

UPUTSTVO ZA KORIŠĆENJE

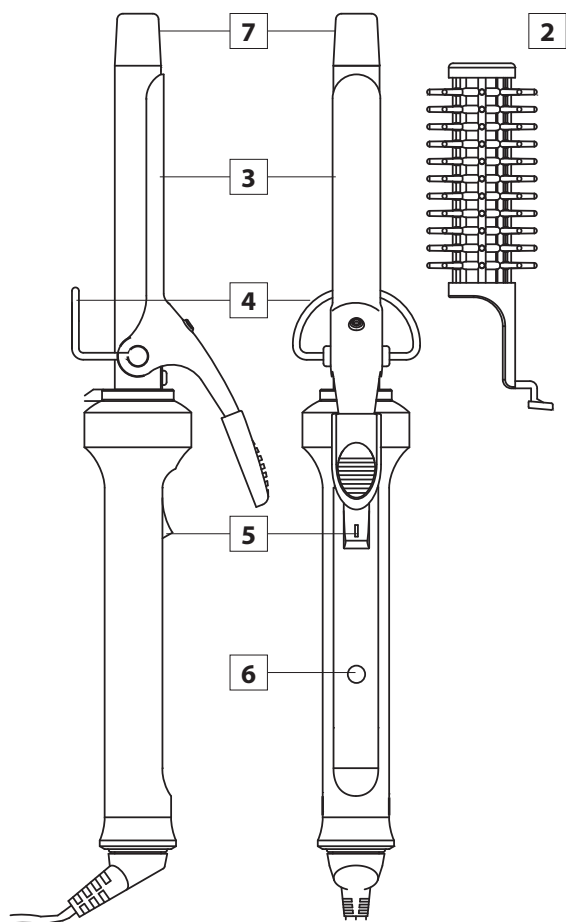

STYLER ZA KOSU

Molimo pažljivo pročitajte uputstvo pre upotrebe aparata.

TEHNIČKI DETALJI

1. 16mm grejač/tong
2. Dodatak navlaka četke
3. Satin touch presvalaka
4. Ugradni nosač
5. O/I prekidač
6. Indikator lampica
7. Uvek hladan vrh

UPOTREBA

- Priključiti aparat i okrenuti na oznaku 1
- Indikator lampica će se upaliti
- Dozvoliti nekoliko minuta da se zagreje
- Optimalna radna temperatura je postignuta kada pobeli kontrolna tačkica na grejaču
- Pri upotrebi aparata vodite računa da ne dodirujete grejač, jer postaje veoma vruć.

UPOTREBA KAO STYLER

- Koristiti na suvoj ili skoro suvoj kosi. Očešljati i podeliti kosu na jednake pramenove. Pritiskom na polugu otvorite hvataljku, pozicionirajte styler na polovinu pramena kose i jednako raspodelite kosu između hvataljke i grejača. Nežnim pokretom povlačite styler na dole do krajeva pramena.
- Da biste izbegli izgužvane krajeve, proverite da li su čvrsto obmotani oko hvataljke u pravcu željenog uvijanja. Upamtite da uvek pozicionirate hvataljku sa gornjeg dela pramena kada uvijate loknu na unutra; ili ispod pramena ako želite da uvjak ide na gore.
- Namotati kosu do željene dužine uvijanja, pažljivo vodeći računa da vam grejač ne dodirne skalp. Držati u mestu nekoliko sekundi, u zavisnosti od teksture i dužine vaše kose. Odvojiti kada osetite da vam je kosa topla (ne vruća) na dodir. Za čvršće i pokretljivije lokne uzimajte manje pramenove. Za rastresite, blage lokne uzimati veće pramenove.
- Pritisnite ručicu da biste podigli hvataljku i oslobodili kosu. Za oblikovanje lokni, sačekati da se ohladi kosa pre rasčešljavanja.

UPOTREBA DODATKA ČETKE

Četka se može upotrebljavati za kreiranje mekih talasa i volumena. Jednostavno navucite dodatak četke na grejač. Zakrivljeni deo četke treba da je okrenut ka kontrolnoj tačkici grejača. Odvojite pramen kose. Jednako rasporedite kosu na četki i uvijajte do korena kose, zatežući dok idete na gore, tako da kosa ostane čvrsto uhvaćena. Držati u mestu nekoliko sekundi shodno debljini uzetog pramena, zatim nežno odvojiti. Dozvolite da se kosa ohladi pre rasčešljavanja. Upamtite da uvek pozicionirate četku ispod pramena kada želite loknu na unutra uvijenu i sa gornje strane pramena uoliko želite loknu ka spolja da se izvija.

ODRŽAVANJE

Isključen i ohlađen aparat se može prebrisati vlažnom krpom. Proverite da li je potpuno suv pre ponovnog korišćenja.

Primerak deklaracije i potvrde o usaglašenosti može se preuzeti sa sajta www.refot.com
Dokument je podležan izmenama u slučaju tipografskih grešaka



Ekskluzivni uvoznik i distributer Refot B

Pčinjska 17, 11 000 Beograd, tel: 011 6456 151, 3087 004
e-mail: info@refot.com

OVLAŠĆENI SERVIS: FOTO SERVIS DOO

Deli Radivoja 1, 11000 Beograd
tel.: 011 644 7958, fax.: 011 7823-017
e-mail: info@fotoservis.rs