

Nikon

NIKKOR

NIKKOR Z DX 50-250mm f/4.5-6.3 VR

Uputstvo

- Pažljivo pročitajte ovaj dokument pre upotrebe proizvoda.
- Da biste osigurali pravilnu upotrebu proizvoda, obavezno pročitajte odeljak „Za vašu bezbednost“ (strana 4).

SADRŽAJ

Uvod	3
Pre nego sto počnete.	3
Za vašu bezbednost	4
Korišćenje objektivna	7
Delovi objektivna: Nazivi i Funkcije	7
Postavljanje i Skidanje objektivna	12
Pre upotrebe.....	13
Postavljanje i skidanje opcionalnih dodataka.....	14
Mere predostrožnosti za upotrebu	15
Održavanje objektivna.....	16
Tehnički Podaci	17
Korišćenje objektivna na aparatima sa ugrađenim blicem.....	17
Smanjenje vibracija (VR)	18
Kada je objektiv postavljen.....	19
Oprema.....	20
Karakteristike	21
Obavestjenja.....	23

Upoznavanje

Pre nego što počnete

- Pre upotrebe ovog proizvoda, pažljivo pročitajte ova uputstva. Takođe je potrebno da konsultujete dokumentaciju koja je dostavljena uz kameru.
- Ovaj objektiv je isključivo namenjen za upotrebu sa fotoaparatom bez ogledala koji imaju Nikon Z bajonet.
- Ažurirajte firmver fotoaparata na najnoviju verziju. Sa starijim verzijama, fotoaparat možda neće pravilno detektovati objektiv i neke funkcije možda neće biti dostupne. Najnoviju verziju firmvera fotoaparata možete preuzeti sa Nikon centra za preuzimanje na doleavedenoj URL adresi.
- <https://downloadcenter.nikonimglib.com/>

Nije dozvoljeno reprodukovanje ovog dokumenta ni u kom obliku, u celini ili delimično (osim kratkih citata u kritičkim člancima ili recenzijama), bez pismene dozvole kompanije NIKON CORPORATION.

Za vašu sigurnost

Da biste sprečili oštećenje imovine ili povrede sebe ili drugih, pročitajte u celosti odeljak „Za vašu bezbednost“ pre upotrebe ovog proizvoda.

Nakon čitanja ovih bezbednosnih uputstava, držite ih lako dostupnim za buduće potrebe.



UPOZORENJE: Nepoštovanje mera predostrožnosti označenih ovom ikonom može dovesti do smrti ili teških povreda.



OPREZ: Nepoštovanje mera predostrožnosti označenih ovom ikonom može dovesti do povreda ili materijalne štete.



UPOZORENJE

Ne rasklapajte niti modifikujte ovaj proizvod. Ne dodirujte unutrašnje delove koji postanu izloženi usled pada ili druge nesreće.

Nepoštovanje ovih mera predostrožnosti može dovesti do strujnog udara ili drugih povreda.

Ukoliko primetite bilo kakve anomalije, poput dima, toplote ili neobičnih mirisa koje proizvod proizvodi, odmah isključite napajanje kamere.

Nastavak rada može dovesti do požara, opekotina ili drugih povreda.

Držati na suvom mestu. Ne dodirivati mokrim rukama.

Nepoštovanje ovih mera predostrožnosti može dovesti do požara ili strujnog udara.

Ne koristite ovaj proizvod u prisustvu zapaljive prašine ili gasa kao što su propan, benzin ili aerosoli.

Nepoštovanje ove mere predostrožnosti može dovesti do eksplozije ili požara.



UPOZORENJE

Ne gledajte direktno u sunce ili drugi jak izvor svetlosti kroz objektiv.
Nepoštovanje ove mere predostrožnosti može dovesti do oštećenja vida.

Držati ovaj proizvod van domašaja dece.

Nepoštovanje ove mere predostrožnosti može dovesti do povrede ili kvara proizvoda. Pored toga, imajte na umu da mali delovi predstavljaju opasnost od gušenja. Ukoliko dete proguta bilo koji deo ovog proizvoda, odmah potražite medicinsku pomoć.

Nemojte zapetljivati, uvijati ili obavijati kaiševe oko vrata.

Nepoštovanje ove mere predostrožnosti može dovesti do nezgoda.

Ne rukujte golim rukama na mestima izloženim ekstremno visokim ili niskim temperaturama.

Nepoštovanje ove mere predostrožnosti može dovesti do opekotina ili promrzlina.



OPREZ

Ne ostavljajte objektiv usmeren ka suncu ili drugim jakim izvorima svetlosti. Svetlost koju fokusira objektiv može izazvati požar ili oštećenje unutrašnjih delova proizvoda. Prilikom snimanja objekata sa pozadinskim osvetljenjem, držite sunce dalje od kadra. Sunčeva svetlost fokusirana u kameru kada je sunce blizu kadra može izazvati požar.

Ne ostavljajte proizvod na mestima gde će biti izložen ekstremno visokim temperaturama tokom dužeg perioda, kao što je zatvoreni automobil ili direktno sunčevo svetlo.

Nepoštovanje ove mere predostrožnosti može dovesti do požara ili kvara proizvoda.

Ne transportujte fotoaparate ili objektivne sa pričvršćenim stativima ili sličnom dodatnom opremom.

Nepoštovanje ove mere predostrožnosti može dovesti do povreda ili kvara proizvoda.

Korišćenje Objektiva

Delovi sočiva: Nazivi i funkcije

Delovi objektiva su navedeni u nastavku.

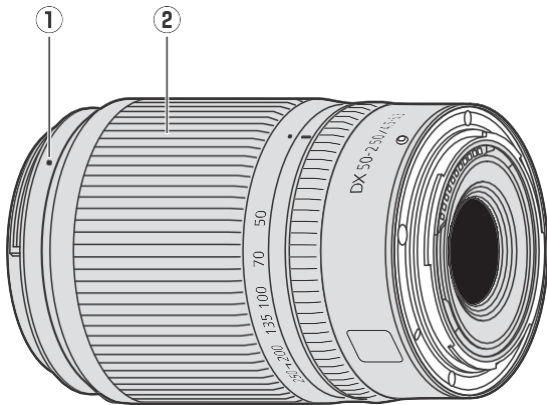

1 Oznaka za montažu senila objektiva

Koristite prilikom postavljanja skrivača objektiva.

[“Attaching and Removing Optional Lens Hoods” \(p.14\)](#)

2 Prsten za zumiranje

Rotirajte da biste uvećali ili umanjili zum. Obavezno izvucite objektiv pre upotrebe.

[“Before Use” \(p.13\)](#)

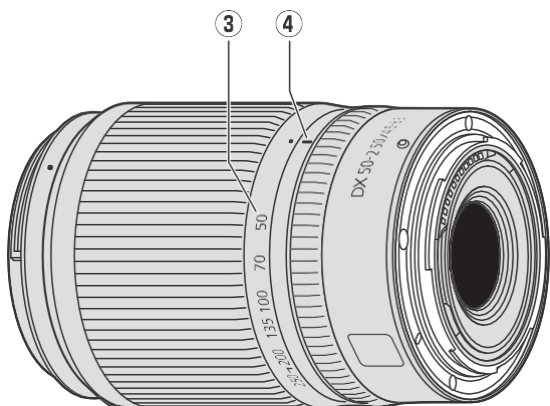

3 Skala žižne daljin

Odredite približnu žižnu daljinu prilikom zumiranja objektiva.

4 Oznaka žižne daljine

Odredite približnu žižnu daljinu prilikom zumiranja objektiva.

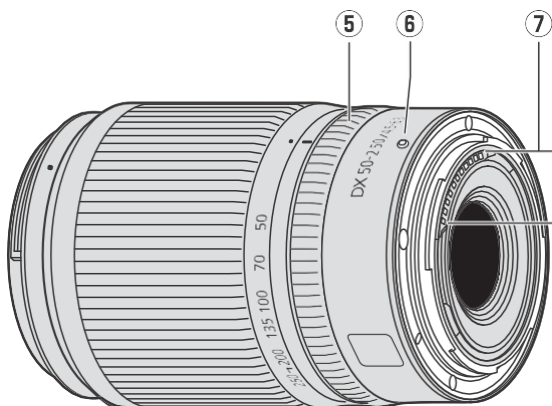

5 Kontrolni prsten

Izabran režim automatskog fokusiranja: U režimu automatskog fokusiranja, okrenite prsten da biste podesili podešavanje kao što je **[Fokus (M/A)]** ili **[Otvor blende]** dodeljeno pomoću fotoaparata. Za više informacija pogledajte opis **[Dodeljivanje prilagođenih kontrola] / [Prilagođene kontrole (snimanje)]** u uputstvu za upotrebu fotoaparata. Izabran režim ručnog fokusiranja: **Okrenite prsten da biste fokusirali.**

6 Oznaka za montažu sočiva

Koristite prilikom montiranja objektiva na kameru.

[“Attachment and Removal” \(p.12\)](#)

7 CPU kontakt

Koristi se za prenos podataka do i od kamere.

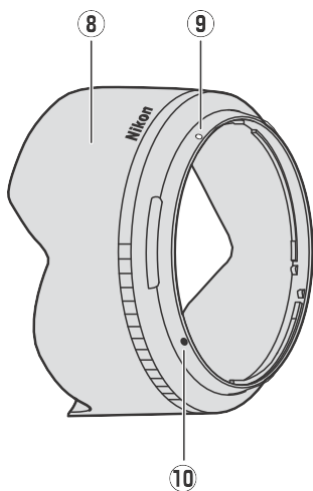

8 Senilo*

Senila za objektiv blokiraju rasipanje svetla koje bi inače izazvalo odsjaj ili "ghosting". Takođe služe za zaštitu objektiva.

*Dostupne su zasebno.

["Attaching and Removing Optional Lens Hoods" \(p.14\)](#)

9 Oznaka zaključavanja senila objektiva

Koristite prilikom postavljanja senila.

["Attaching and Removing Optional Lens Hoods" \(p.14\)](#)

10 Oznaka poravnanja senila objektiva

Koristite prilikom poravnanja senila.

["Attaching and Removing Optional Lens Hoods" \(p.14\)](#)

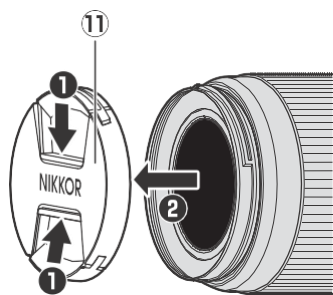

11 Prednji poklopac objektiva

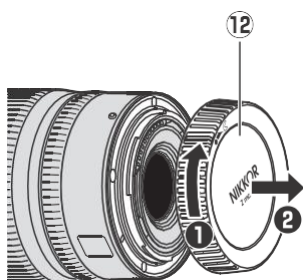

12 Zadnji poklopac objektiva

Postavljanje i Skidanje

Postavljanje objektiva

1. Isključite fotoaparat, skinite poklopac tela i odvojite zadnji poklopac objektiva.
2. Postavite objektiv na telo kamere, držeći oznaku za montažu na objektivu poravnatu sa oznakom za montažu na kućištu kamere, a zatim okrenite objektiv u smeru suprotnom od kazaljke na satu dok ne klikne na svoje mesto.

Skidanje objektiva

1. Isključite fotoaparat.
2. Pritisnite i držite dugme za otpuštanje objektiva dok okrećete objektiv u smeru kazaljke na satu.

Pre upotrebe

Objektiv se može uvući i mora se izvući pre upotrebe. Okrećite prsten za zumiranje kao što je prikazano dok objektiv ne klikne u izvučeni položaj. Slike se mogu snimati samo kada oznaka žižne daljine pokazuje položaje između 50 i 250 na skali žižne daljine.

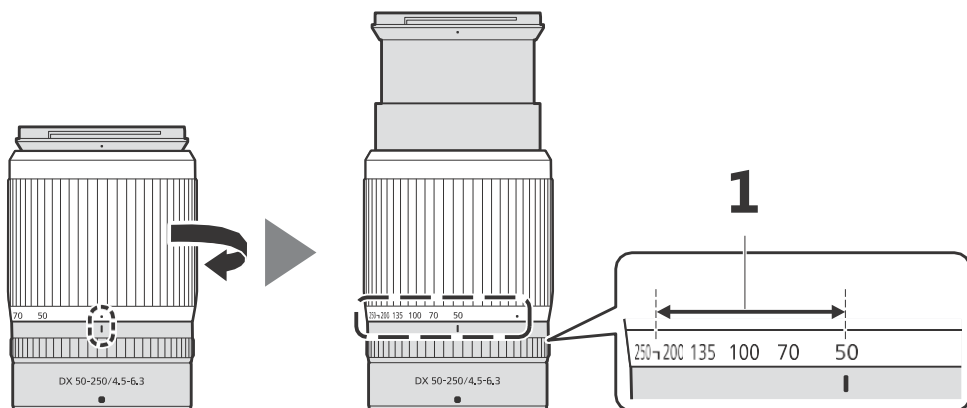

1 Slike se mogu snimati na ovim žižnim daljinama

Da biste uvukli objektiv, okrenite prsten za zumiranje u suprotnom smeru, zaustavljajući se kada dođete do položaja (●) na skali žižne daljine.

Ako je kamera uključena sa uvučenim objektivom, prikazaće se upozorenje. Izvucite objektiv pre upotrebe

Postavljanje i skidanje opcionih zaštitnih senila za objektiv

Poravnajte oznaku za montiranje senila objektiva sa oznakom za poravnanje senila (q), a zatim okrenite senilo (w) dok se oznaka za montiranje ne poravna sa oznakom za zaključavanje senila (e).

Da biste uklonili poklopac, ponovite gore navedene korake unazad.

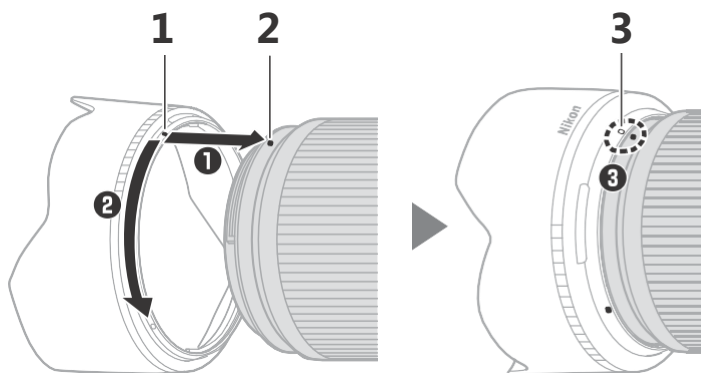

- 1 Oznaka za poravnanje senila
- 2 Oznaka za montiranje senila
- 3 Oznaka za zaključavanje senila

Prilikom postavljanja ili skidanja senila, držite je blizu oznake za poravnanje senila objektiva (●) i izbegavajte prečvrsto držanje prednjeg dela senila. Senilo se može okrenuti i montirati na objektiv kada se ne koristi.

Mere predostrožnosti za upotrebu

- Ne podižite ili držite objektiv ili kameru samo koristeći senilo.
- Održavajte kontakte procesora čistim.
- Vratite prednji i zadnji poklopac objektivu kada se objektiv ne koristi.
- Da biste zaštitili unutrašnjost objektivu, čuvajte ga dalje od direktne sunčeve svetlosti.
- Ne ostavljajte objektiv na vlažnim mestima ili na mestima gde može biti izložen vlazi. Rđanje unutrašnjeg mehanizma može prouzrokovati nepopravljivu štetu.
- Ne ostavljajte objektiv pored otvorenog plamena ili na drugim izuzetno vrućim mestima. Ekstremna toplota može oštetiti ili iskriviti spoljašnje delove napravljene od ojačane plastike.
- Unošenje objektivu iz toplog u hladno okruženje ili obrnuto može prouzrokovati štetnu kondenzaciju unutar i spolja objektivu. Stavite objektiv u zatvorenu kesu ili plastičnu kutiju pre nego što ga prenesete preko temperaturne granice. Objektiv se može izvaditi iz kese ili kutije kada se prilagodi novoj temperaturi.
- Preporučujemo da objektiv stavite u kutiju (dostupna zasebno) kako biste ga zaštitili od ogrebotina tokom transporta.

Održavanje objektiva

- Uklanjanje prašine je obično dovoljno za čišćenje staklenih površina sočiva.
- Mrlje, otisci prstiju i druge masne mrlje mogu se ukloniti sa površine sočiva pomoću meke, čiste pamučne krpe ili maramice za čišćenje sočiva blago navlažene malom količinom etanola ili sredstva za čišćenje sočiva. Nežno obrišite od sredine ka spolja kružnim pokretima, vodeći računa da ne ostavite mrlje ili da ne dodirnete sočivo prstima.
- Nikada ne koristite organske rastvarače kao što su razređivač boje ili benzen za čišćenje sočiva.
- Neutralni filteri boja (NC) (dostupni zasebno) i slično mogu se koristiti za zaštitu prednjeg elementa sočiva.
- Ako se objektiv neće koristiti duže vreme, čuvajte ga na hladnom i suvom mestu kako biste sprečili buđ i rđu. Ne čuvajte ga na direktnoj sunčevoj svetlosti ili sa kuglicama protiv moljaca od nafte ili kamfora.

Tehničke napomene

Korišćenje objektiva na fotoaparatu sa ugrađenim blicem

Senke će biti vidljive na fotografijama gde je svetlost ugrađenog blica zaklonjena objektivom ili senilom objektivom. Uklonite senilo objektivom pre snimanja. Međutim, imajte na umu da se, u zavisnosti od udaljenosti do objekta i žižne daljine objektivom, senke mogu pojaviti čak i kada je senilo objektivom uklonjeno.

- Za informacije o udaljenostima do objekta i žižnim daljinama na kojima se senke neće pojavljivati na fotografijama snimljenim ugrađenim blicem, posetite sajt ispod.

<https://downloadcenter.nikonimglib.com/>

Smanjenje vibracija (VR)

Ugrađeno smanjenje vibracija objektivna može se omogućiti ili onemogućiti pomoću kontrola fotoaparata; pogledajte uputstvo za fotoaparat za detalje. Kada je izabrano [Normalno] za opciju smanjenja vibracija na fotoaparatu, smanjenje vibracija omogućava brzine do 5,0 stopa* sporije nego što bi inače bio slučaj, proširujući opseg dostupnih brzina zatvarača.

* Mereno prema CIPA standardima. Vrednosti za objektivne koji podržavaju FX format merene su na FX formatu fotoaparata bez ogledala, a za DX objektivne na DX formatu fotoaparata bez ogledala. Vrednosti za zum objektivne mere se pri maksimalnom zumu.

Smanjenje vibracija

- Zbog dizajna sistema za smanjenje vibracija, objektiv može zveckati kada se protrese. Ovo ne ukazuje na kvar.
- Da biste smanjili zamućenje izazvano podrhtavanjem stativa, izaberite [**Normalno**] ili [**Sport**] za opciju smanjenja vibracija na fotoaparatu kada je fotoaparat montiran na stativ. Međutim, imajte na umu da, u zavisnosti od tipa stativa i uslova snimanja, mogu postojati slučajevi u kojima je [Isključeno] poželjnija opcija.
- Preporučuje se [**Normalno**] ili [**Sport**] kada je fotoaparat montiran na monopod.

Kada je objektiv pričvršćen

- Pozicija fokusa može se promeniti ako isključite fotoaparat, a zatim ga ponovo uključite nakon fokusiranja. Ako ste fokusirali na unapred izabranu lokaciju dok čekate da se pojavi objekat, preporučujemo da ne isključujete fotoaparat dok se slika ne snimi.
- Montiranje ovog objektivna na fotoaparat FX formata:
 - bira DX oblast slike, smanjujući dostupne tačke fokusa i broj snimljenih piksela, i
 - onemogućava opciju [**Image Dust Off ref photo**] u meniju podešavanja.
- Filmovi snimljeni objektivom montiranim na Z 6 i usporeni snimak rezolucije 1920 × 1080 120p, 1920 × 1080 100p ili 1920 × 1080 izabranim za [**Frame size/frame rate**] u meniju snimanja filmova biće snimljeni sa sledećim veličinama kadrova i brzinama kadrova:
 - 1920 × 1080; 120p → 1920 × 1080; 60p
 - 1920 × 1080; 100p → 1920 × 1080; 50p
 - 1920 × 1080; 30p ×4 (slow-motion) → 1920 × 1080; 30p
 - 1920 × 1080; 25p ×4 (slow-motion) → 1920 × 1080; 25p
 - 1920 × 1080; 24p ×5 (slow-motion) → 1920 × 1080; 24p

Oprema

• Isporučena dodatna oprema

- LC-62B 62 mm prednji poklopac objektiva koji se pričvršćuje
- LF-N1 Zadnji poklopac objektiva

• Kompatibilna dodatna oprema

- CL-C1 Futrola za objektiv
- HB-90A Bayonet Hood
- 62 mm filteri na navoj

Filteri

- Koristite samo jedan filter istovremeno.
- Skinite zaštitnu sennicu objektiva pre nego što postavite filtere ili rotirate kružne polarizacione filtere.

Specifications

Bajonet	Nikon Z bajonet
Žižna daljina	50 – 250 mm
Maksimalni otvor blende	f/4.5 – 6.3
Konstrukcija objektiva	16 elemenata u 12 grupa (uključujući 1 ED element)
Ugao gledanja	31° 30'–6° 30' (DX image area)
Skala žižne daljine	Gradiranje u milimetrima (50, 70, 100, 135, 200, 250)
Sistem fokusiranja	Interni sistem fokusiranja
Smanjenje vibracija	Pomeranje sočiva pomoću motora sa zvučnom zavojnicom (VCMs)
Minimalna daljina fokusiranja (mereno od žižne ravni)	<ul style="list-style-type: none">• 50 mm zoom pozicija: 0.5 m (1.64 ft)• 70 mm zoom pozicija: 0.52 m (1.71 ft)• 100 mm zoom pozicija: 0.58 m (1.91 ft)• 135 mm zoom pozicija: 0.65 m (2.14 ft)• 200 mm zoom pozicija: 0.83 m (2.73 ft)• 250 mm zoom pozicija: 1.0 m (3.29 ft)
Maksimalni odnos reprodukcije	0.23x
Listovi dijafragme	7 (zaobljeni otvor dijafragme)
Opseg otvora blende	<ul style="list-style-type: none">• 50 mm zoom pozicija: f/4.5 – 22• 250 mm zoom pozicija: f/6.3 – 32
Prečnik filtera	62 mm (P = 0.75 mm)

Dimenzije	Approx. 74 mm/3 in. maximum diameter x 110 mm/4.4 in. (rastojanje od prirubnice za montiranje objektiva kamere kada je objektiv uvučen)
Težina	Approx. 405 g (14.3 oz)

Nikon zadržava pravo da promeni izgled, specifikacije i performanse ovog proizvoda u bilo kom trenutku i bez prethodne najave.

Obaveštenja

Obaveštenja za kupce u SAD

Ovaj uređaj je u skladu sa delom 15 FCC pravila. Rad je podložan sledeća dva uslova: (1) ovaj uređaj ne sme da izazove štetne smetnje i (2) ovaj uređaj mora da prihvati sve primljene smetnje, uključujući smetnje koje mogu izazvati neželjeni rad.

Izjava Federalne komisije za komunikacije (FCC)

o radio-frekventnim smetnjama

- Napomena: Ova oprema je testirana i utvrđeno je da je u skladu sa ograničenjima za digitalni uređaj klase B, u skladu sa delom 15 FCC pravila. Ova ograničenja su dizajnirana da obezbede razumnu zaštitu od štetnih smetnji u stambenim instalacijama. Ova oprema generiše, koristi i može da zrači radio-frekventnu energiju i, ako se ne instalira i ne koristi u skladu sa uputstvima, može izazvati štetne smetnje radio komunikacijama. Međutim, ne postoji garancija da se smetnje neće pojaviti u određenoj instalaciji. Ako ova oprema izaziva štetne smetnje radio ili televizijskom prijemu, što se može utvrditi isključivanjem i uključivanjem opreme, korisniku se preporučuje da pokuša da ispravi smetnje jednom ili više sledećih mera:
- Preorijentišite ili premestite prijemnu antenu.
- Povećajte rastojanje između opreme i prijemnika.
- Priključite opremu u utičnicu na električnom kolu koje se razlikuje od onog na koje je prijemnik povezan.
- Za pomoć se obratite prodavcu ili iskusnom radio/TV tehničaru.

Predostrožnost

• Modifikacije

FCC zahteva da korisnik bude obavešten da sve izmene ili modifikacije napravljene na ovom uređaju koje nisu izričito odobrene od strane Nikon Corporation mogu poništiti korisnikovo ovlašćenje za korišćenje opreme.

Nikon Inc., 1300 Walt Whitman Road, Melville, New York 11747-3064,
U.S.A. Tel.: 631-547-4200

Obaveštenja za kupce u Kanadi

CAN ICES-003 (B) / NMB-003 (B)

Obaveštenja za kupce u Evropi

Ovaj simbol označava da se električna i elektronska oprema mora sakupljati odvojeno.



Sledeće važi samo za korisnike u evropskim zemljama:

- Ovaj proizvod je namenjen za odvojeno sakupljanje na odgovarajućem mestu za sakupljanje. Ne odlažite ga kao kućni otpad.
- Odvojeno sakupljanje i reciklaža pomažu u očuvanju prirodnih resursa i sprečavanju negativnih posledica po ljudsko zdravlje i životnu sredinu koje mogu nastati usled nepravilnog odlaganja.
- Za više informacija, kontaktirajte prodavca ili lokalne vlasti zadužene za upravljanje otpadom.